

# Nerezové lehátko Anadi

# Montážní návod



## DŮLEŽITÁ UPOZORNĚNÍ

**Upozorňujeme na nejčastější chybu při montáži - prostrčení posledního dílu konstrukce (tj. kratší tyče, na kterou se šroubuje napínací lišta) do otvoru potahu. Tento díl do otvoru nepatří! Do tohoto otvoru se vkládá POUZE NAPÍNACÍ LIŠTA, která vypíná potah.**

**Zpevněná konstrukce se šroubovacími nožičkami z důvodu zvýšení nosnosti je až od velikosti L. Nožičky u velikosti S a M se pouze nasazují.**

Součástí balení je imbusový klíč, 11 šroubů (1 náhradní) a 8 věnečkových podložek. **Věnečkové podložky jsou určeny pouze pro šrouby upevňující nožičky.**

V případě lehátek velikosti S a M balení obsahuje pouze 3 šrouby (1 náhradní) na upevnění lišty.

Balení obsahuje 4 protiskluzové samolepky, které se lepí na spodní stranu nožiček lehátka, pokud je umístěné v interiéru.

## ! **NEŽ ZAČNETE**

- Všechny šroubky nejprve ručně zašroubujte alespoň o 4 závity.
- Pokud používáte aku šroubovák, nastavte sílu utahování šroubováku asi na polovinu stupnice. Při přetažení může dojít k protočení závitu. Takto poškozený produkt je pak třeba servisovat.
- Při nasazování rohů do konstrukce věnujte zvýšenou pozornost materiálu potahu – může dojít k jeho skřípnutí.



### **Balení obsahuje:**

- tyče z nerezové oceli – 2 dlouhé, 2 krátké
- vypínací lištu
- 4 nohy a protiskluzové samolepky
- 4 vyztužené rohové díly s vlisovanými kovovými závity
- nerezové šrouby a věnečkové podložky
- imbusový klíč
- potah z Batylinu

**1.**

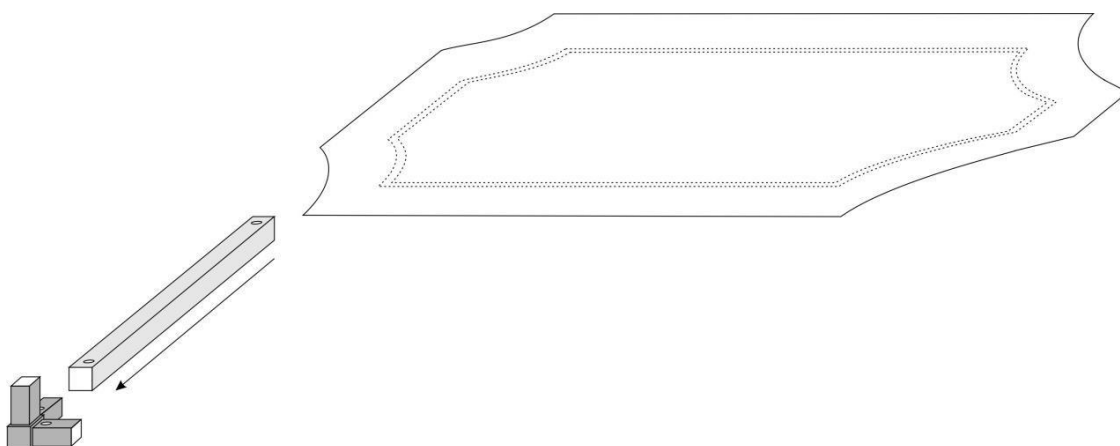

Začneme kratší tyčí s jednou dírou, kterou vložíme do potahu. Do nerezové tyče s jednou dírou vložíme rohový díl taktéž s jednou dírou a dorazíme.

**2.**

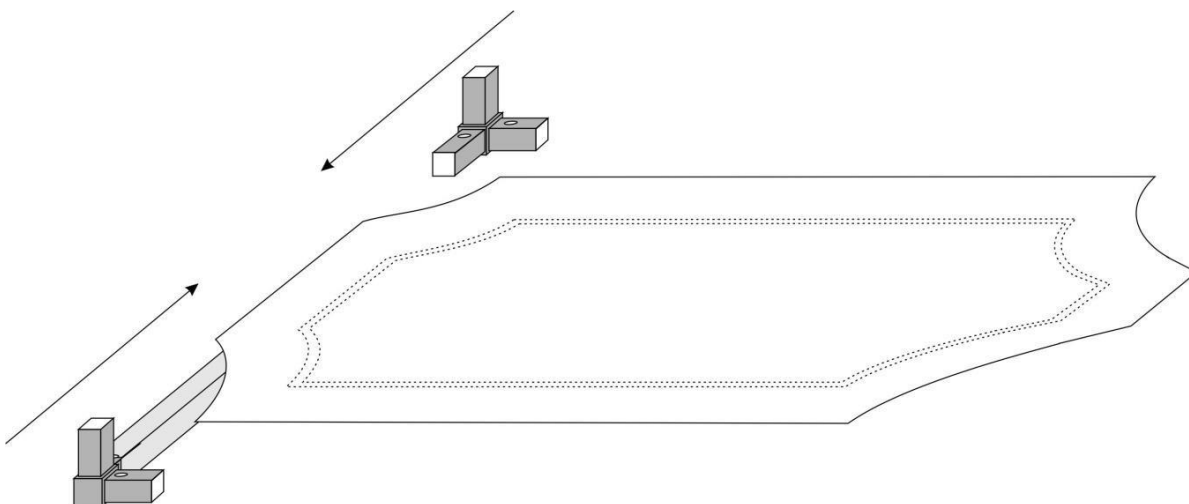

To samé uděláme na druhé straně.

3.

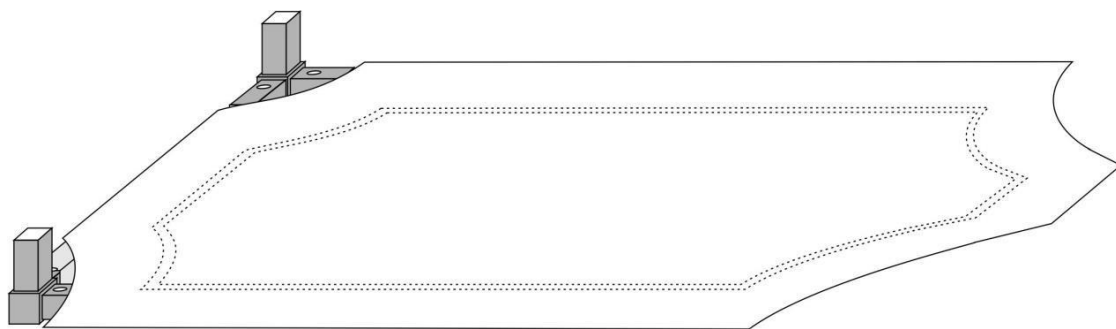

Dorazíme.

4.

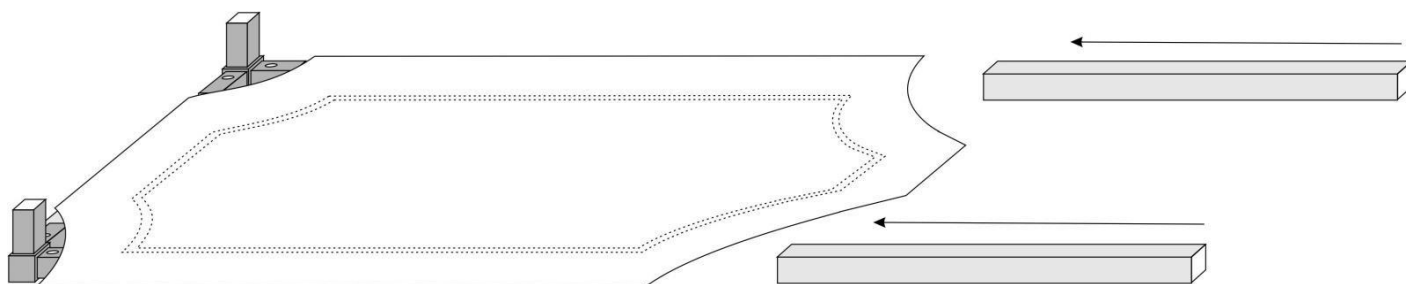

Nyní vezmeme delší tyč, vložíme jí do potahu, a na konci ho zasuneme do rohového dílu. To samé uděláme na druhé straně. Zasuneme.

5.

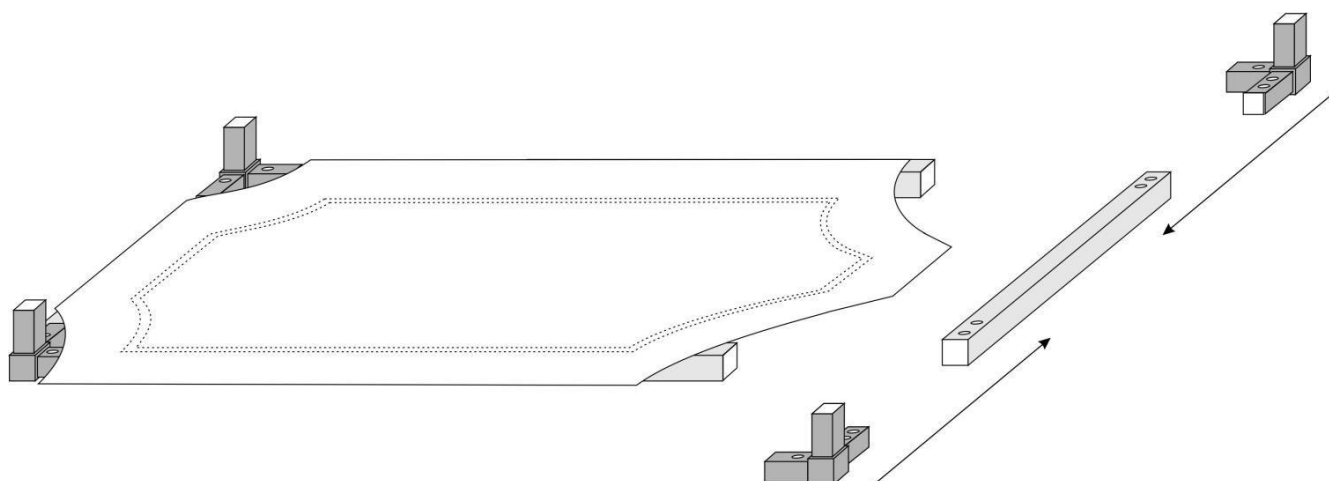

Na kratší tyč s dvěma dírami nasadíme rohové díly, pokud to půjde těžko, tak si pomůžeme paličkou.

6.

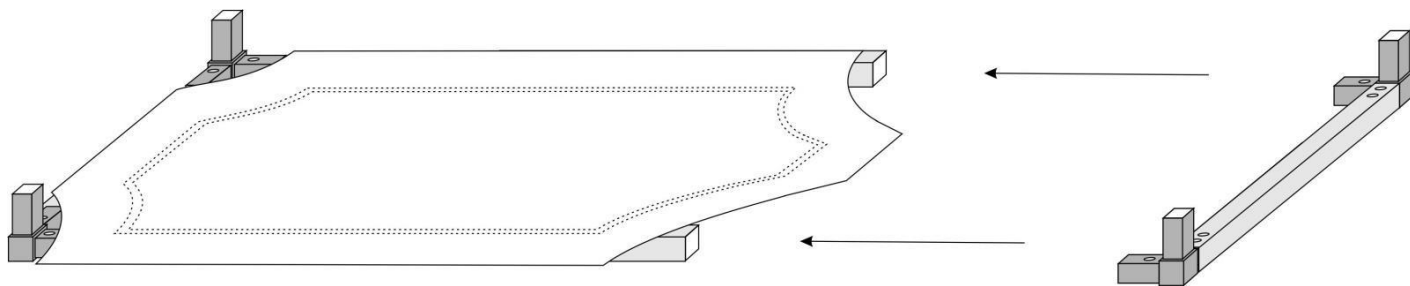

A nyní z praktického hlediska je vhodné si lehátko zvednout a zasunout celý díl vestoje. Připravený díl vložíme do konstrukce, napneme, použijeme sílu, dorazíme.

7.

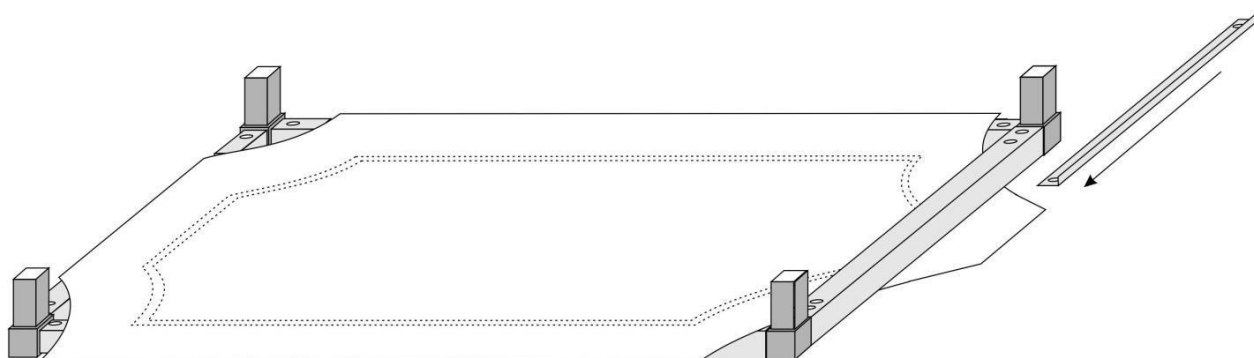

Je potřeba vypnout potah, aby byl pevně natažený na konstrukci a tak, aby byl ve všech rozích stříh rovnoměrně napnutý.

8.

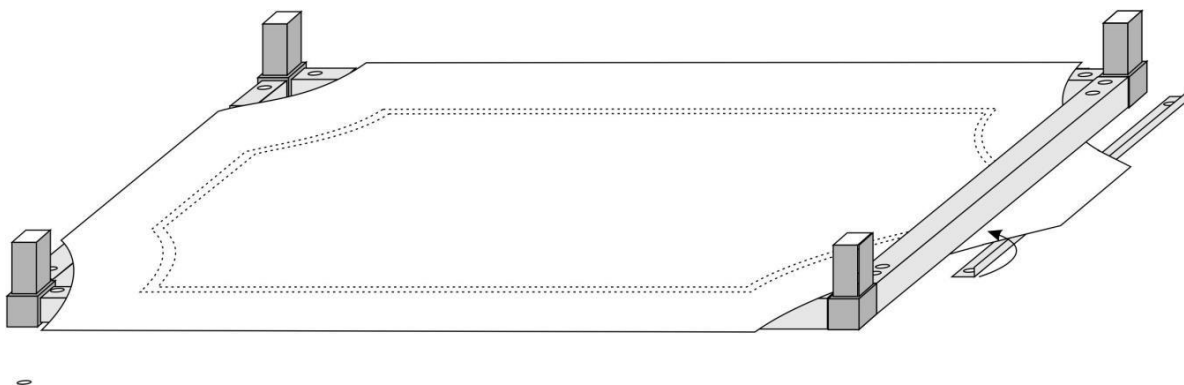

Nyní vložíme do potahu vypínací lištu. Lišta musí být upevněna správně, aby byl potah správně vypnutý:



9.

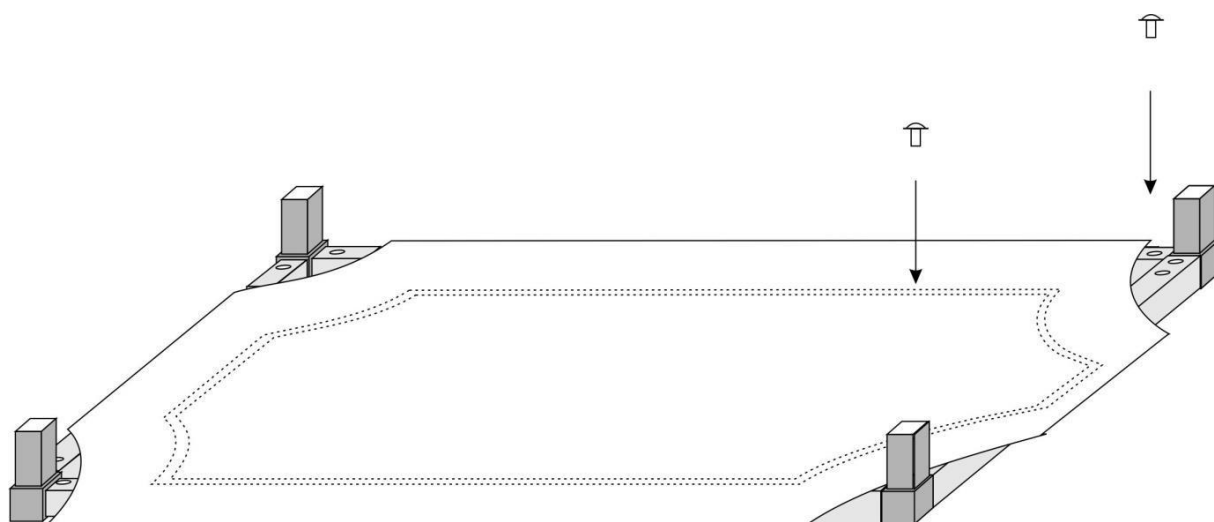

Vypínací lištu přichytíme šrouby. Vložíme šroubek na jedné straně, otočíme ručně o pár závitů, abychom ho přichytili. To samé uděláme na druhé straně. Nyní dotáhneme šroubovákem, čímž se potahová látka vypne. Dáme si pozor, abychom tam látku nepřichytili.

Pokud jste k lehátku zakoupili ochranné nerezové rohy, nasadte je a z každé strany přiklepněte gumovou palicí tak, aby nezakrývali otvory pro šrouby. Někdy je potřeba doklepnout roh z obou stran střídatě opakovaně, aby byl roh opravdu dobře usazený.

## 10.

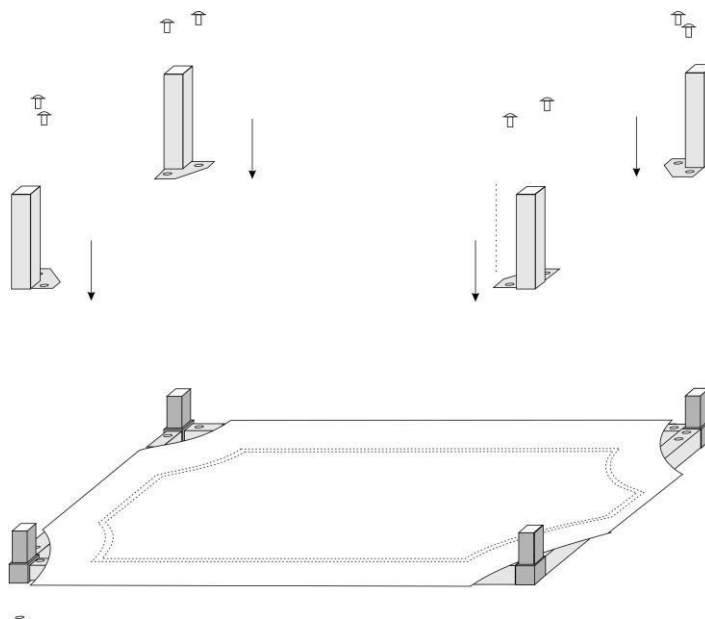

Posledním krokem je nasazení a přišroubování nožiček. Vložíme na rohový díl, pokud to nejde, použijeme paličku a jemně naklepeme.

Nyní budeme šroubovat nožičky. Pokud použijeme aku šroubovák, je potřeba nejdříve šroubek vložit a zašroubovat ručně o pár závitů, abychom závit nezničili.

Pokud bude lehátko umístěné v interiéru, nalepíme na nožičky protiskluzové samolepky.

---

*Nerezové lehátko pro psy určené do interiéru i exteriéru.*

*Je určené pro všechny rasy psů s hmotností u verze klasické do 50 kg a u verze Massive do 120 kg.*

*Lehátko se nesmí používat k jiným účelům, než ke kterým je určené.*

